



:: Wymiana napinacza paska wielorowkowego :: w WG 3.1 TD

Potrzebne narzędzia:

- klucz płaski 22
- klucz płaski 24 lub pokrętło kątowe do kluczy nasadowych



- imbus 10 i 12
- jakiś większy gwóźdź lub coś podobnego
- śrubkę na klucz 10 (ok 3-4cm)
- dwie nakrętki na klucz 10

Wszystko można zrobić bez kanału nawet od spodu (lepszy dostęp z dołu).

Niestety nie posiadam zdjęć z mojej rozbiórki ale przedstawię to na przykładowych fotach, żeby było wiadomo co i jak.

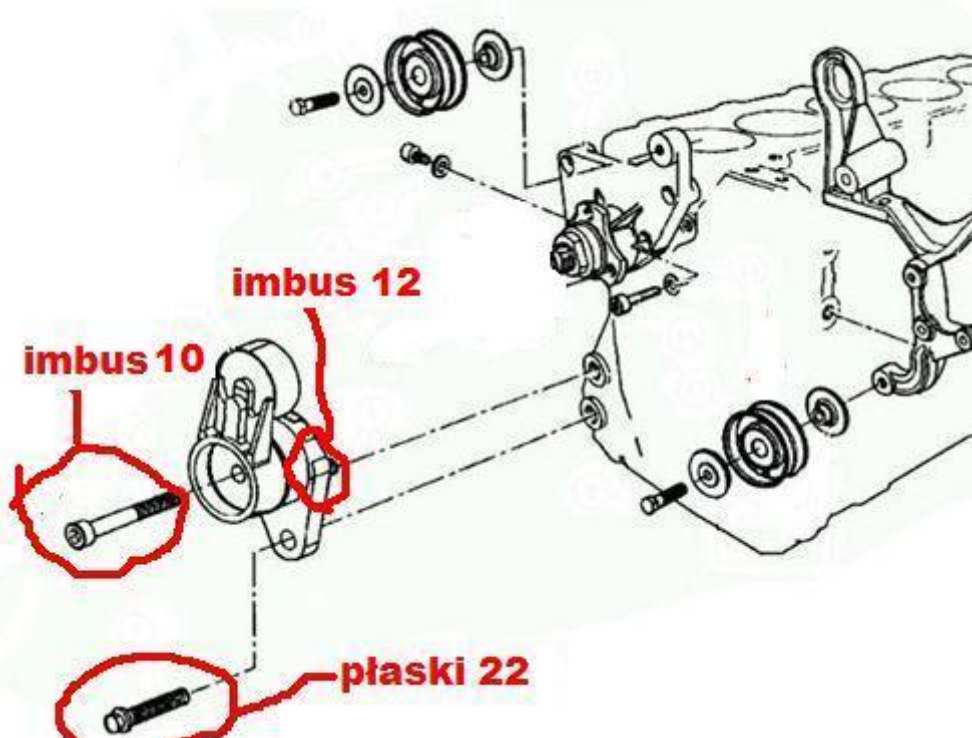



- www.jeepnici.pl SQUAD -

1. A więc najlepiej najpierw ściągnąć tą rurę, co idzie do chłodnicy będzie lepszy dostęp z góry.





- www.jeepnici.pl SQUAD -



2. Bierzemy klucz 24 lub pokrętło kątowe i odginamy napinacz, aby ściągnąć pasek.



- www.jeepnici.pl SQUAD -





- 3.** Gwoździem lub czymś innym(w komplecie nowego napinacz jest już to zablokowane więc można podejrzeć jak to wygląda) blokujemy napinacz- ma on specjalne otwory które muszą się zgzać.
- 4.** Ściągamy pasek.
- 5.** Bierzemy imbus 10 i odkręcamy(patrz rys.1)(ja sobie później zrobiłem taki patent ze śrubką na klucz 10 z kontrą i do tego grzechotka - ze względu na to że śruba jest trochę długa i jest o wiele wygodniej).
- 6.** Kładziemy się pod auto i kręcimy.
- 7.** Po odkręceniu napinacza bierzemy klucz 22 oraz imbus 12 i odkręcamy łapę napinacza(patrz rys. 1)

Montaż jest odwrotnością demontażu także nie będzie żadnego problemu.

Materiał opracował: danek2004